

# KL43.8

Radlader > 4t



**KRAMER**  
*on the safe side*



Der Radlader KL43.8 der Kramer Premiumklasse steht für Technik, Leistung und vor allem Komfort. Weitere Pluspunkte sind seine Vielseitigkeit im Einsatz, sein optimales Gewichtsverhältnis sowie seine hervorragenden Leistungswerte. Die großvolumige Panoramakabine der Extraklasse ist voll und ganz auf die Bedürfnisse der Anwender abgestimmt. Die optional leistungsstarken Motorisierung von 100 PS in Verbindung mit dem ecospeed Getriebe mit Traktorzulassung und Anhängerkupplung macht den KL43.8 zu einem echten Hochleistungsradlader. Das neu entwickelte Kabinenkonzept bietet eine hervorragende Rundumsicht sowie eine intuitive Bedienung.

- **Komfortabel:** Die großvolumige (2,3 m<sup>3</sup>) und komfortable Kabine ermöglicht eine herausragende Rundumsicht
- **Ergonomie:** Die flexible Lenkrad- und Sitzverstellung sowie die ergonomische Gestaltung der Kabine trägt zu ermüdungsfreiem Arbeiten bei
- **Abgasnachbehandlung:** Mit Hilfe des wartungsfreien Abgasreinigungssystems (DOC) wird die Abgasstufe III B erreicht
- **Anhängerkupplung:** Die optionale Anhängerkupplung macht den KL43.8 zur optimalen Zugmaschine
- **Standstabilität:** Die Kipplast des KL43.8 beträgt 4300 kg

## KL43.8 Technische Daten

<b>Betriebsdaten</b>	
Schaufelinhalt (Standardschaufel)	1,15 m <sup>3</sup>
Betriebsgewicht	6.050 kg
<b>Motordaten</b>	
Motorhersteller	Deutz
Motorleistung (Serie)	55 kW
Abgasstufe (Serie)	V
<b>Kraftübertragung</b>	
Fahrtrieb	Stufenlos regelbares, hydrostatisches Axialkolbengetriebe
Fahrgeschwindigkeit (Serie)	20 km/h
Fahrgeschwindigkeit (Option)	30 km/h
Fahrgeschwindigkeit (Option)	40 km/h
Standardbereifung	405/70-24
Differentialsperre	100% VA+HA
Max. Lenkeinschlag	2x40 °
<b>Lenk- und Arbeitshydraulik</b>	
Max. Fördermenge Pumpe	84 l/min
Max. Druck (Pumpe)	240 bar
Max. Fördermenge Powerflow (Option)	120 l/min
<b>Kinematik</b>	
Bauart	P-kinematik
Nutzlast (S=1,25)	2.900 kg
Kipplast (mit Schaufel)	4.300 kg
Rückkippwinkel	50 °
Auskippwinkel	45 °
<b>Füllmengen</b>	
Kraftstofftank	120 l
Hydrauliktank	64 l
DEF Tank (Deutz 3.6)	10 l
<b>Geräuschemissionen</b>	
Gemessener Wert	100,8 dB(A)
Garantierter Wert	101 dB(A)
Geräuschpegel am Fahrerohr	77 dB(A)
<b>Vibrationen</b>	
Schwingungsgesamtwert der oberen Körpergliedmaße	< 2,5 m/s <sup>2</sup>
Höchster Effektivwert der gewichteten Beschleunigung für den Körper	< 0,5 m/s <sup>2</sup>

Alle Angaben ohne Gewähr.

Weitere technische Daten finden Sie in der ausführlichen Broschüre im Bereich Infomaterial.

## KL43.8 Abmessungen

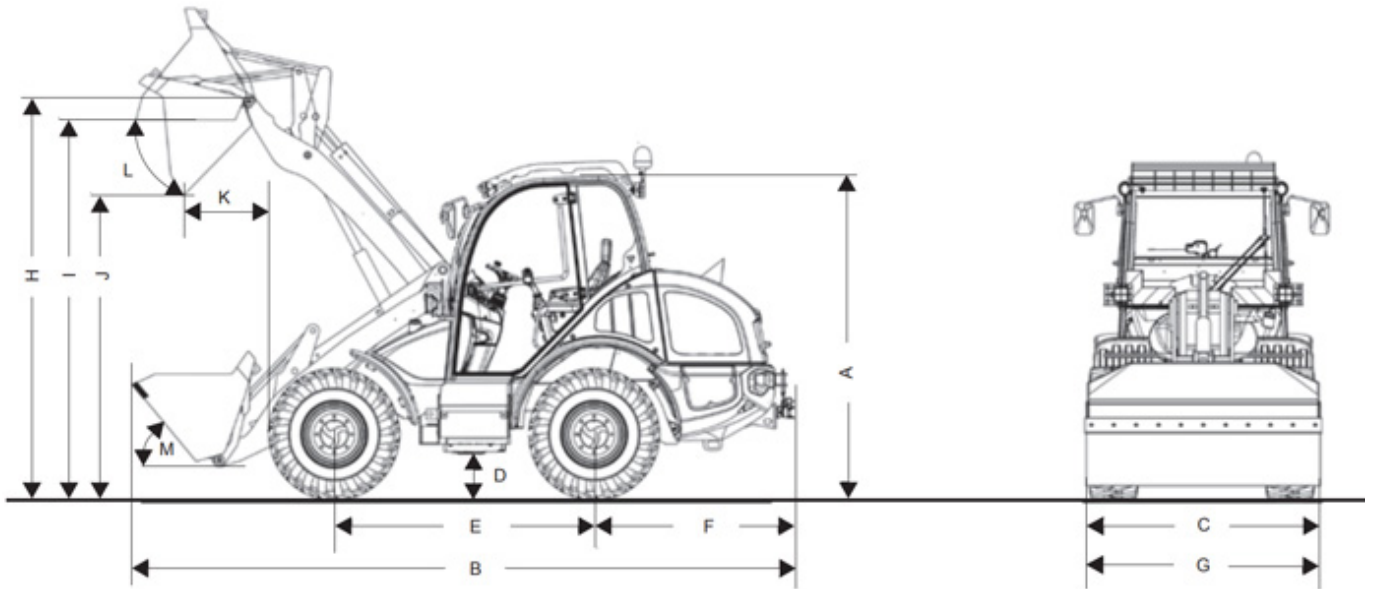

A	Höhe	2.680 mm
B	Länge	5.800 mm
C	Breite	1.970 mm
D	Bodenfreiheit	390 mm
E	Radstand	2.150 mm
	Mitte Vorderachse bis Zahnspitze	2.030 mm
F	Mitte Hinterachse bis Fahrzeugende	1.620 mm
G	Schaufelbreite	2.150 mm
H	Schaufeldrehpunkt	3.450 mm
I	Überladehöhe	3.200 mm
J	Ausschütthöhe	2.650 mm
K	Schüttweite	660 mm
	Stapelhöhe	3.200 mm
	Wenderadius (über Reifen)	2.950 mm

Alle Angaben wurden mit folgender Bereifung ermittelt: 28 x 9.00 - 15

Hinweis: Bitte beachten Sie, dass das Produktangebot landesspezifisch variieren kann. Unter Umständen sind die hier dargestellten Inhalte / Produkte in Ihrem Land nicht erhältlich. Genauere Informationen zur Motorleistung entnehmen Sie bitte der Betriebsanleitung; die tatsächlich abgegebene Leistung kann aufgrund spezifischer Betriebsbedingungen variieren. Änderungen und Irrtümer vorbehalten. Abbildungen ähnlich.  
Copyright © 2021 Kramer-Werke GmbH.